

拆卸和安装座椅占用传感器



提示

副驾驶员侧副驾驶员侧座椅占用传感器 -G128- 只装在副驾驶员座上。

需要用到的专用工具、检测仪器以及辅助工具

t 仅用于舒适型座椅的 220 V/ 50 Hz 电吹风 -VAS 1978/14-

拆卸



注意！

- t 遵守有关燃爆式部件的安全规定 → **相关章节**。
- t 进行与燃爆式部件有关的工作（例如脱开电插头）前，相关人员必须消除静电。为此，可以短时间触摸车门的锁止楔。

– 拆卸副驾驶员侧前部座椅：

- t 标准型座椅和赛车型座椅（手动调节） → **相关章节** „拆卸和安装前部座椅 - 标准型座椅（手动调节）“。
- t 标准型座椅和赛车型座椅（电动调节）以及舒适型座椅 → **相关章节** „拆卸和安装前部座椅 - 标准型座椅（电动调节）“。
- 将前部座椅固定在座椅维修支架 -VAS 6136- → **相关章节**。
- 从软垫（座椅槽）上拆下座套 → **相关章节**。



提示

在剥离软垫时，只需剥离到露出座椅占用传感器！

标准型座椅和赛车型座椅（手动或电动调节）：

- 拔下座椅占用传感器的插头。
- 小心地将座椅占用传感器 -2- 及印刷电路板 -4- 从座垫 -1- 上松开。



提示

无需理会 -箭头-。

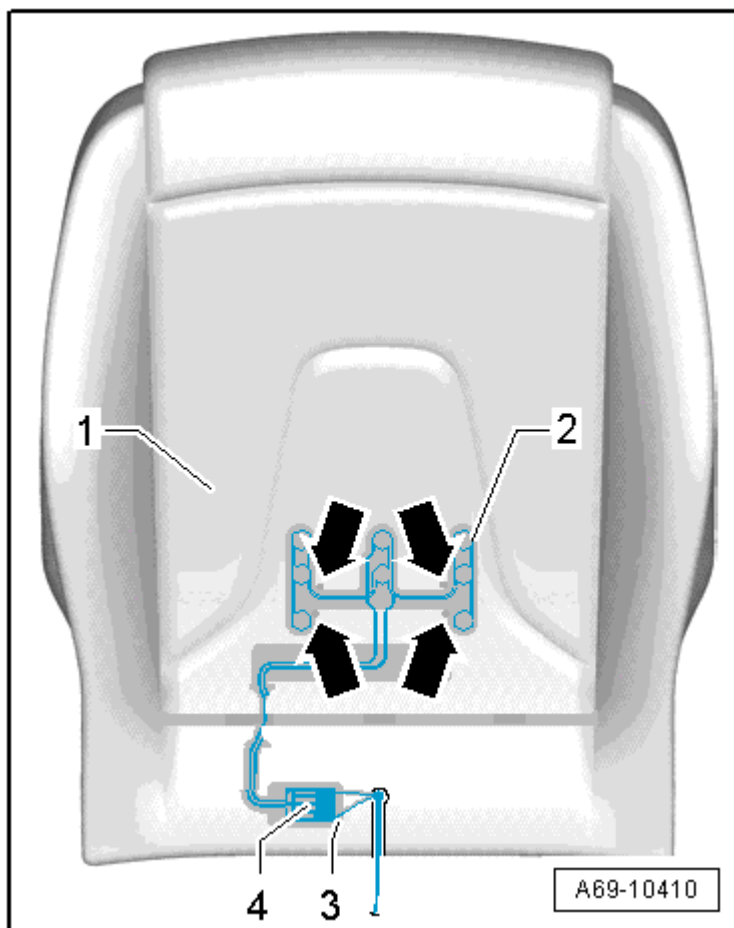

舒适型座椅：

- 在左侧将座椅加热元件 -1- 用 220 V/ 50 Hz 电吹风 -VAS 1978/14- 小心地加热。

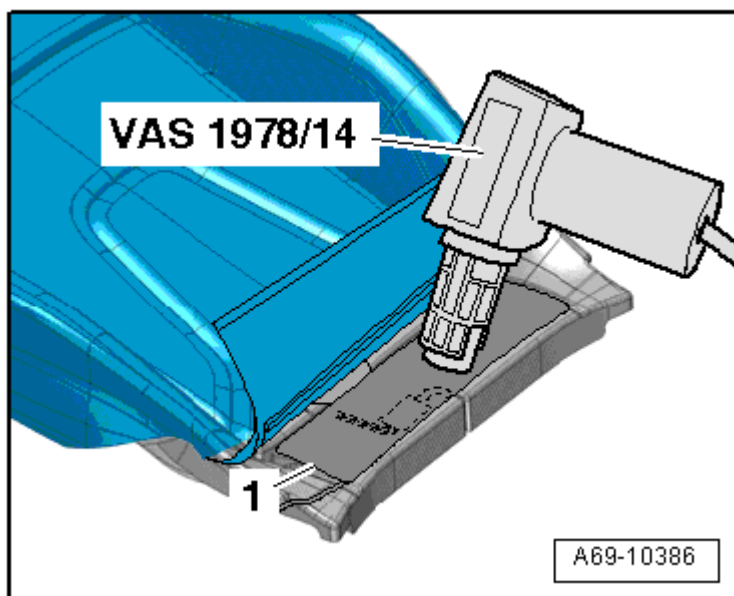

- 拨下座椅加热元件 -2--箭头-，直至露出座椅占用传感器 -1-。

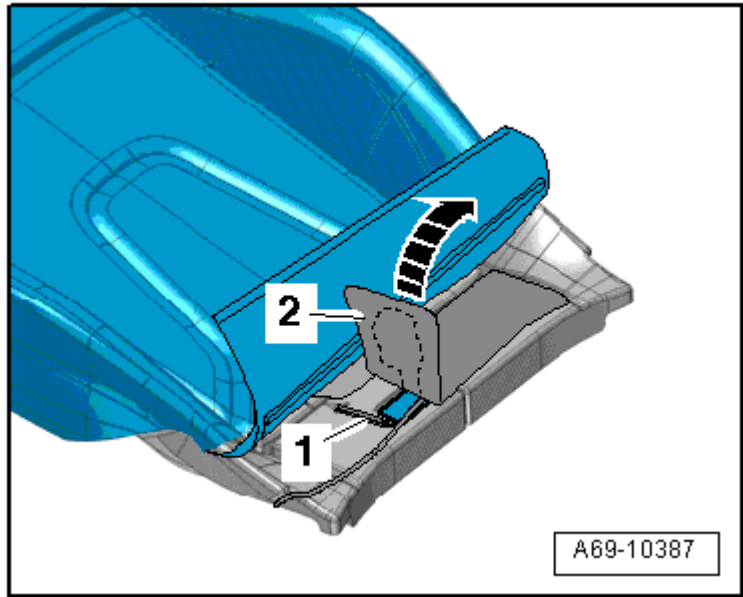

- 拔下座椅占用传感器的插头。
- 小心地将座椅占用传感器 -4- 及印刷电路板 -3- 从座垫 -1- 上松开。

安装



注意！

- t 遵守有关燃爆式部件的安全规定 → **相关章节**。
- t 进行与燃爆式部件有关的工作（例如连接电插头）前，相关人员必须消除静电。为此，可以短时间触摸车门的锁止楔。

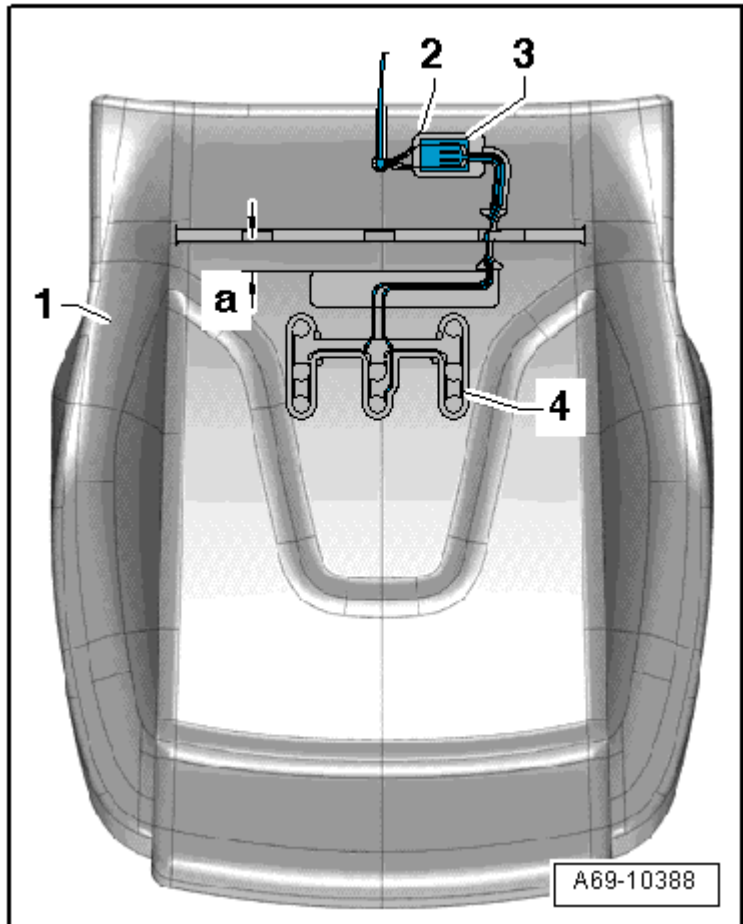

标准型座椅和赛车型座椅（手动或电动调节）：

- 将座椅占用传感器 -2- 的印刷电路板 -4- 装入座垫 -1- 的开口 -3- 内。
- 根据座垫上的标记 -箭头- 校准座椅占用传感器。

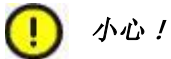

小心！

新座椅占用传感器在座垫上的安装位置必须与旧座椅占用传感器相同。

- 拉下保护膜并把副驾驶员侧座椅占用传感器牢固粘贴到座垫上。

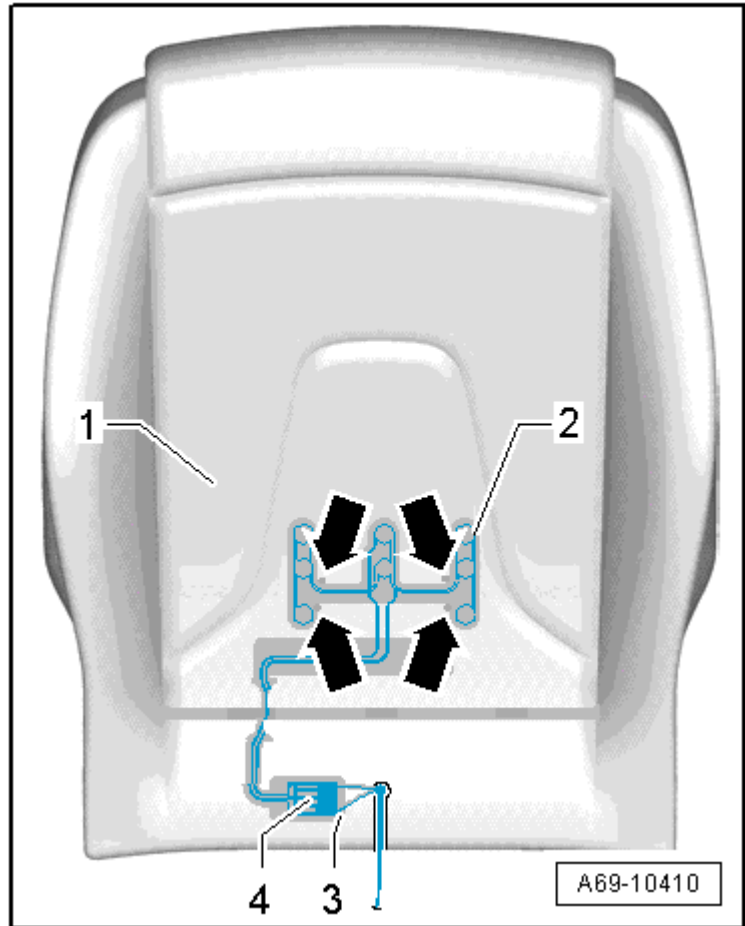

舒适型座椅：

- 将座椅占用传感器 -4- 的印刷电路板 -3- 装入座垫 -1- 的开口 -2- 内。
 - 根据座垫上的标记 -a- 校准座椅占用传感器。
- l 尺寸 -a- = 20 mm。

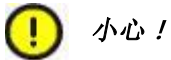

小心！

新座椅占用传感器在座垫上的安装位置必须与旧座椅占用传感器相同。

- 拉下保护膜并把副驾驶员侧座椅占用传感器牢固粘贴到座垫上。

以下适用于所有座椅型号：

其他安装以相反顺序进行，安装过程中请注意以下事项：



提示

- t 请注意，不要让座椅加热元件的螺旋电热丝盖住座椅占用传感器。
- t 注意，应将电插头一直推入到限位位置，并能听到卡止声为止。

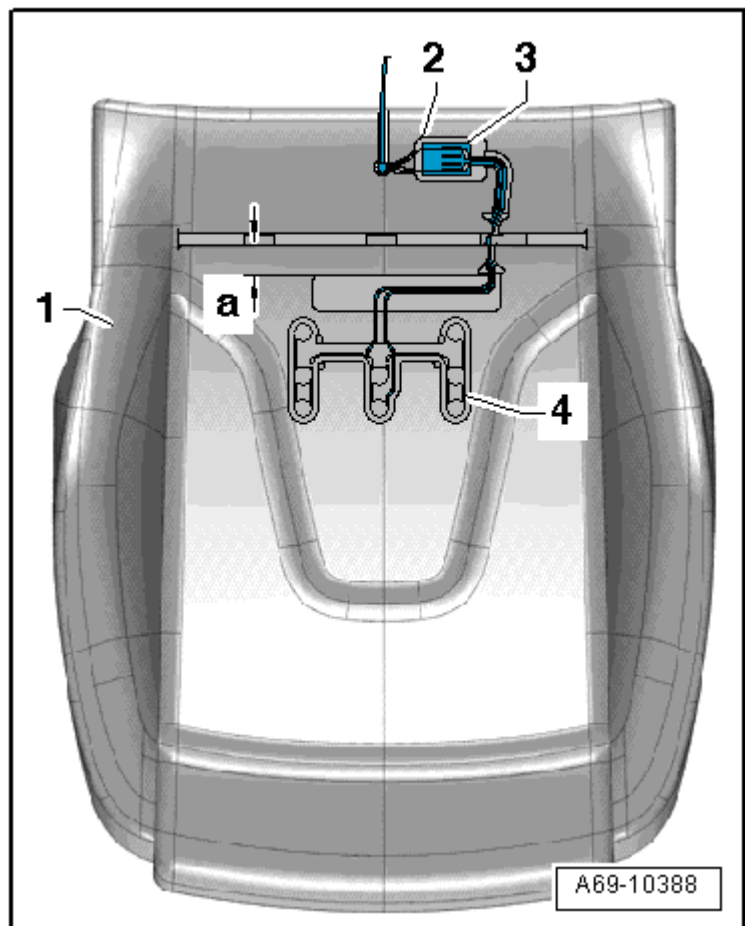

**注意！**

蓄电池只能在点火开关已打开的情况下连接。在燃爆式部件（例如安全气囊、安全带拉紧器）上进行不专业的维修，可能会在连接蓄电池后导致意外触发。连接蓄电池时，车内不得有人。

- 在点火开关已打开的情况下连接蓄电池接地线 → Rep.-Gr.27。

**提示**

如果安装后安全气囊指示灯 -K75- 显示有故障，必须查询、删除并重新查询故障存储器的故障记忆 → 车辆诊断、测量和信息系统 VAS 5051。